

Ophængningsvejledning og gode råd i forbindelse med festugeudstillingen 2018.

Udstillingsudvalget planlægger og udfører ophængningen af værkerne. Vi vil vægte hensynet til at få så flot en samlet udstilling som muligt højest. Hvor det er muligt placeres billederne fra samme fotograf på samme planche. Udstillingsudvalget kan hvor det er nødvendigt fravige fra denne praksis. Alle deltagende authorer er garanteret udstillingsplads svarerende til minimum 2 plancher. Ønskes billederne hængt på en speciel måde angives det i forbindelse med tilmeldingen i HEMB. Er der ingen angivelse beslutter udstillingsudvalget hvordan de skal hænge.

For at en udstilling skal tage sig bedst ud skal der tages hensyn til 3 forskellige oplevelser: Udstillingsrummet, den enkelte planche og det enkelte billede.

Er du ny i klubben og ikke har udstillet før, er du meget velkommen til at kontakte udstillingsudvalget eller andre garvede medlemmer af klubbens for at få flere oplysninger og hjælp til at udvælge billederne og sammensætte en planche.

1. Udstillingsrummet

Det første indtryk man får, når man går ind i det rum, hvor udstillingen hænger, betyder meget for den stemning man har, når billederne vurderes. Er det et rodet indtryk? Hænger billeder lige og i samme højde? Er placering af billederne på den enkelte planche (højformat, tværfomat, størrelse) ensartet? Er der for mange eller for få billeder?

Løsning: Der vælges en af de viste standardplaceringer af billeder. Er formatet på billederne forskellige fra de gængse formater, sikres at som minimum afstand til planchens overkant følges. Er billedet (inkl. passepartout) større end 30 x 40 placeres det derudover symmetrisk.

2. De enkelte plancher (gruppe af billeder)

Den enkelte planche er også et kunstværk (billede) og skal som sådan fungere som en helhed.

På hver planche bør der så vidt muligt kun være monokrome eller farvebilleder. Hvis billederne er i passepartout skal farven på passepartout være den samme. For ikke at udstillingen skal få et rodet præg bør farven på passepartout være enten sort eller hvidt. Der må ikke blandes billeder med og uden passepartout. Der vælges et af standardformaterne for ophængning.

På de enkelte plancher vælges billeder der passer sammen. Det kan være kompositorisk, motivmæssig, farvemæssig. De kan også være hinandens direkte modsætninger, men alligevel passe sammen. Eksempler: komplementære farver, fattigdom kontra velstand, ung kontra gammel og nat kontra dag.

Hvis billedet får blikket til at følge en bestemt retning, så forsøg, at det er ind mod planchens midte. Dette både fra højre, venstre, top og bund.

Der kan ikke placeres 2 tværformatbilleder i 30 x 40 ved siden af hinanden. Der placeres max 2 billeder i højden.

Billederne nummereres fra øverste vestre hjørne. De øverste billeder først.

A	B
C	D

3. Det enkelte billede.

Overvej grundigt hvilke billeder du skal have med på udstillingen. Vær kritisk i udvælgelsen. Tag kun billeder med, som du selv synes om (kan du lide billedet, er der sikkert andre der synes det samme). Da udstillingen gerne skal vise den bredde, der er i klubben, så tag gerne forskellige billeder med. Der er plads til både flotte solnedgange, fuglebilleder, streetfoto, portrætfoto, sportsfoto, sammensatte billeder, billeder der ikke er manipulerede, billeder der har fået en grundig behandling i Photoshop osv. De enkelte billeder skal fremstå så præsentable som muligt. Sørg for at printet er ok. Ingen streger på tværs eller farvepatroner der er løbet tør under printningen. Billede og passepartout skal være ubeskadiget.

4. Placering af mærkeseddel

Alle billeder forsynes med en mærkeseddel med billedtitel og evt. udmærkelse (præmiering, antagelse på Jyske eller Den Nationale).

Mærkesedlen sættes fast med tape på bagsiden af billedet, således at teksten bliver synlig under billedet.

Placering i nederste højre hjørne i en afstand på 2 cm fra billedets højre kant.

Mærkesedlerne fremstilles af udstillingsudvalget på baggrund af de oplysninger de enkelte autorer har angivet i forbindelse med tilmeldingen til udstillingen.

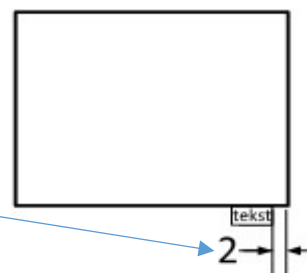

Desuden sættes et skilt med authors navn og evt. fotografiske titel (ASDF, AFIAP) på hver planche.

5. Placering af billeder på plancherne

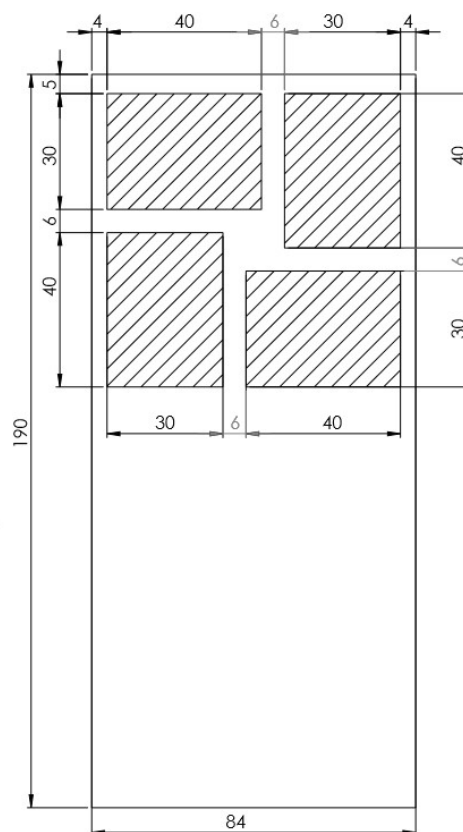
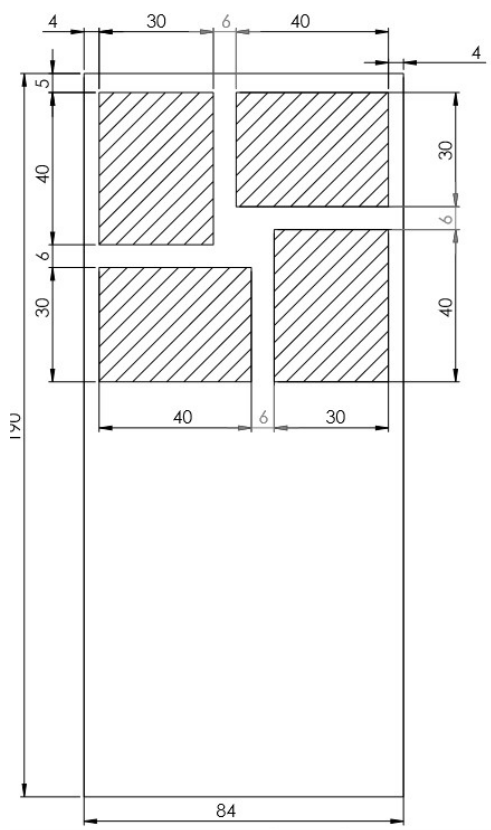

4 stk. 30 x40

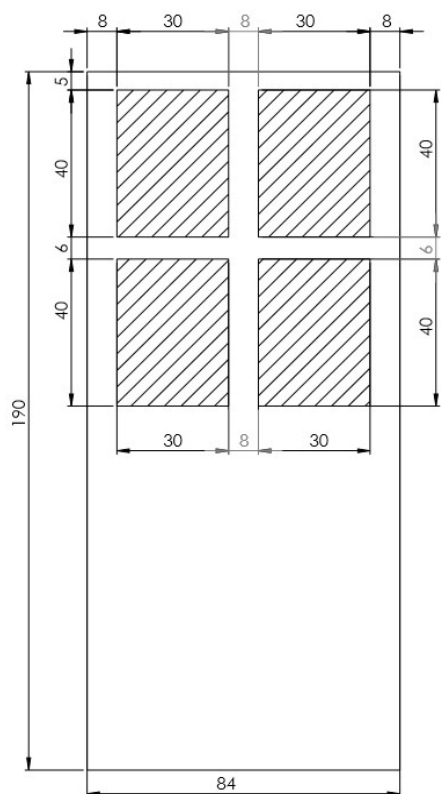

4 stk. 30 x40 højkantsformat

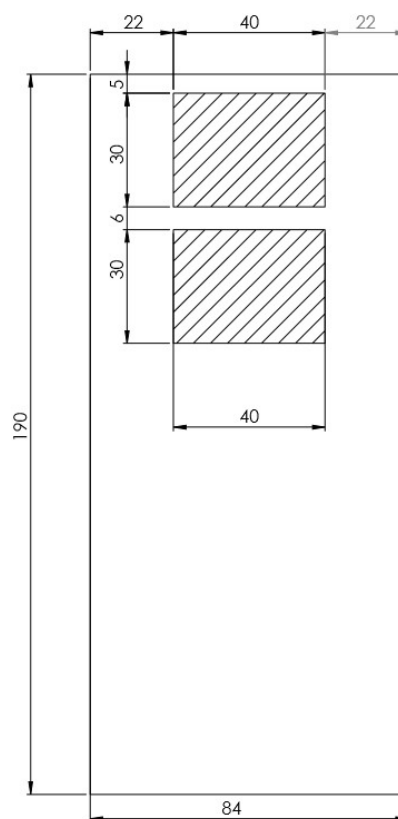

2 stk. 30 x40 Bredformat

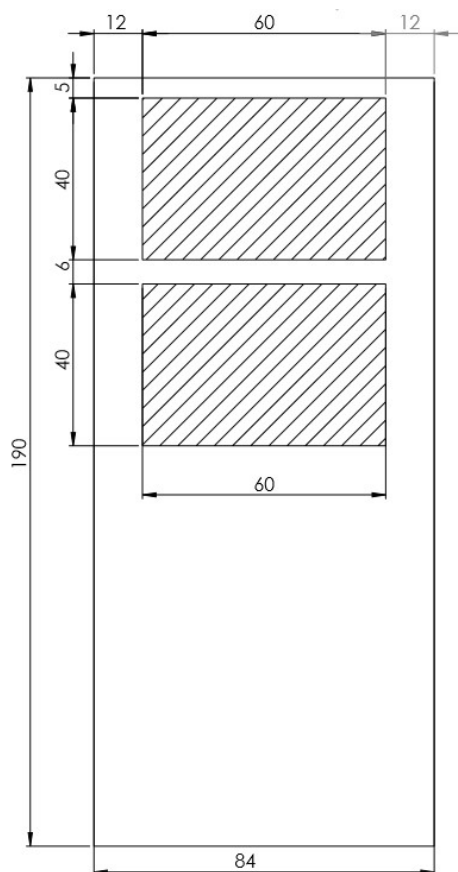

2 stk. 40 x 60

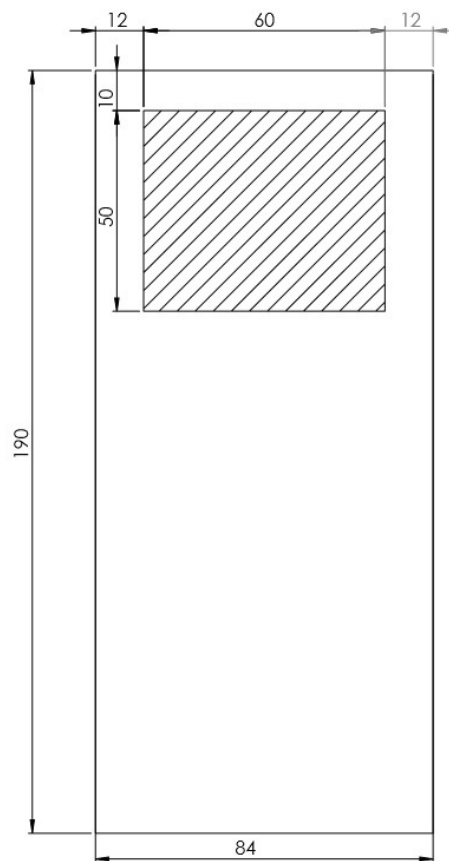

1 stk. 50 x 60

For at sikre ensartethed i udstillingen, vil der blive udarbejdet en række skabeloner, som **skal** bruges ved ophængningen.

Alle billeder hænges op med 4 nåle. Der vælges sorte nåle til sort passepartout og hvide nåle til hvid passepartout.

Udstillingsudvalget 2018